

NEC モノクロレーザプリンタ「MultiWriter2130 他11機種」ご購入のお客様へ

日頃はケーズデンキをご愛顧いただき、誠にありがとうございます。

この度、NEC(日本電気株式会社)が販売したモノクロレーザプリンタ 12機種において、画像加熱定着器の一部に不具合品が混入し、発火を伴う障害が発生する可能性のあることが判明いたしました。

NECによる対象製品の定着器の無償交換が実施されますので、対象製品をお持ちのお客様には、下記窓口までご連絡いただきますようお願い申し上げます。

お客様にはご心配とご迷惑をお掛けいたしますが、ご理解とご協力を賜りますよう、謹んでお願い申し上げます。

(日本電気株式会社からの連絡内容)

レーザプリンタ「MultiWriter2130 他11機種」をご愛用のお客様へ お詫びと無償部品交換のお知らせ

平素は、NEC製品をご愛用いただき厚く御礼申し上げます。

さて、日本電気株式会社が販売いたしましたモノクロレーザプリンタ(製造元:富士ゼロックス株式会社、製造期間2000年7月から2006年9月)において、画像加熱定着器の一部に樹脂部品の成型不良品が混入したため定着器が漏電し、最悪の場合には発火を伴う障害が発生する可能性のあることが判明しました。

つきましては、今後とも安心してお使いいただくために、対象製品の定着器の無償交換をさせていただきます。対象製品をご使用のお客様におかれましては、誠に申し訳ございませんが下記「NECプリンタお客様受付センター」までご連絡いただきますよう、謹んでお願い申し上げます。

お客様には、大変ご迷惑をおかけいたしますこと、深くお詫び申し上げます。何とぞご理解とご協力を賜りますよう、よろしくお願い申し上げます。

1. 対象製品

2000年7月から2006年9月にかけて製造した以下の製品で、かつ、有寿命部品である定着器が対策品に交換されていない製品が対象となります。

該当製品

**MultiWriter 2300、2300N、2100、210S、2150、2350、2350N、2360、2360N、2130
N1153-L2300、N1153-L2100**

※対象装置の確認方法ならびに品名/型番/シリアルナンバー詳細は別紙をご参照願います。

2. ご連絡窓口

NECプリンタお客様受付センター (NECフィールディング株式会社運営)

電話番号 0120-657-571 ※携帯電話・PHSからも利用可能

受付時間 9:00~17:00 (土日・祝日、年末年始を含む所定休業日を除く)

ファックス番号 0120-088-272

電子メールアドレス mw2130@star.fielding.nec.co.jp

※添付の「NECプリンタ障害対応受付票」に必要事項をご記入の上、ファックスにてご送付をお願い致します。

また、お問い合わせは、お電話・電子メールにても受け付け致します。

※部品交換については、弊社サービス会社であるNECフィールディングからご連絡の上、伺わせていただき、作業を実施させていただきます。

※お客様からご提供いただく氏名・住所・電話番号等の個人情報、対象製品の無償部品交換対応目的にのみ利用させていただきます

このお知らせは、ケーズデンキ各店で対象製品をご購入いただきましたお客様にお送りさせていただきました。既にご連絡をいただきましたお客様にこのお知らせが届きました場合には、何卒ご容赦ください。

(別紙) 対象装置の確認方法ならびに品名/型番/シリアルナンバー詳細

・対象装置確認方法

お使いの装置が対象かは、装置の品名および定着器のレビジョンで確認することができます。
 定着器のレビジョン確認後、定着器が未対策品の場合はシリアルナンバーを確認します。以下の手順で確認をお願いいたします。

(1) 装置の品名および定着器レビジョンの確認

初めに装置の品名を確認します。

(1)-1 品名の確認

プリンタ前面



品名を表します。
 この場合は、品名: **MultiWriter2360**です

(1)-2 定着器のレビジョン確認

次に定着器のレビジョンを確認します。

(1)-2-1 プリンタの「フロントカバー ①」と「トップカバー ②」を開きます。

(1)-2-2 定着器は中央部に実装されています。

(1)-2-3 定着器の左側の英数字の白色マーキングでレビジョンを表します。

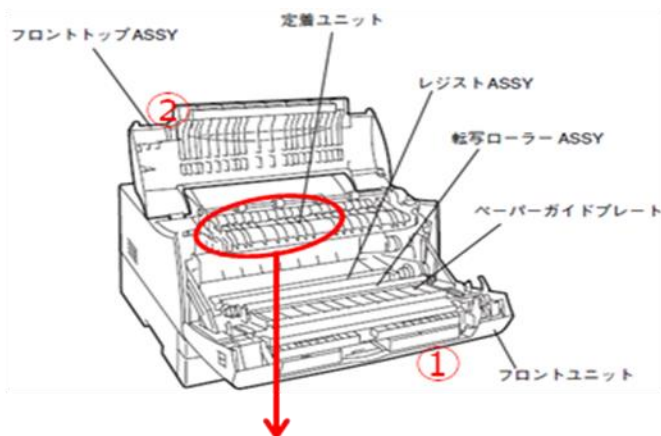

下図の定着器が未対策品です。

1桁目の「A」に白色マーキングがある場合
 2、3桁目はどの位置でも対象です。

A	B	C	D	E	F	G	H
0	1	2	3	4	5	6	7
・	A	B	C	D	E	F	G

「B」「1」「・」の3か所だけに白色マーキングがある場合

A	B	C	D	E	F	G	H
0	1	2	3	4	5	6	7
・	A	B	C	D	E	F	G

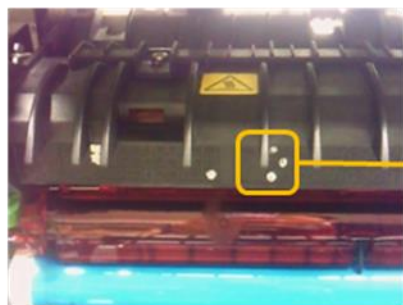

1桁目
 2桁目
 3桁目

(2)装置のシリアルナンバーの確認
プリンタ背面

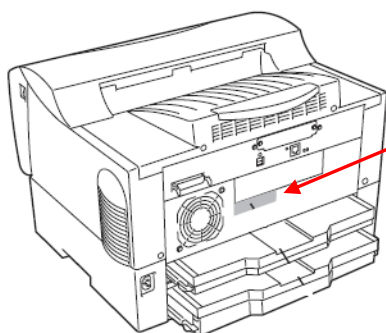

型番を表します。
この場合は型番:PR-L2360です



「シリアルナンバー(製造番号9桁)」を表します
この場合は“3600295RA”です

(2)－1 定着器のレビジョンが未対策品の場合は、下表のシリアルナンバーも同時に確認をいただき、ご連絡をお願いいたします。

シリアルナンバー2桁目は 1,2,3,4,5,6,7,8,9,X,Y,Z の順で 12 文字種あります。

品名	型番	シリアルナンバー(製造番号)
MultiWriter 2300	PR-L2300	0700001RA ~ 6709999RA
	N1153-L2300	(全号機)
MultiWriter 2300N	PR-L2300N	0Z00001RA ~ 4409999RA
MultiWriter 2100	PR-L2100	0700001RA ~ 4209999RA
	N1153-L2100	(全号機)
MultiWriter 210S	PR-L210S	0700001RA ~ 4209999RA
MultiWriter 2150	PR-L2150	1Y00001RA ~ 6900067RA
MultiWriter 2350	PR-L2350	1Y00001RA ~ 5209999RA
MultiWriter 2350N	PR-L2350N	1Y00001RA ~ 4909999RA
MultiWriter 2360	PR-L2360	3700001RA ~ 6900201RA
MultiWriter 2360N	PR-L2360N	3700001RA ~ 6900271RA
MultiWriter 2130	PR-L2130	3600001RA ~ 6900085RA

以上

NECプリンタ障害対応受付票

【送付先】NECプリンタお客様受付センター
 TEL: 0120-657-571 FAX: 0120-088-272 E-Mail:mw2130@star.fielding.nec.co.jp

CC受付No.: _____ 受付日 201 年 月 日 受付者 _____ 受付方法 電話 メール FAX その他

記入者名 _____
 所属(会社名・部署名) _____ TEL _____

1	(フリガナ)	(フリガナ)		
	お客様名(会社名)	ご担当者様名		
	ご住所	(〒 _____)		
	TEL	_____		
2	ご使用中の装置	型名(ご記入願います)	シリアルナンバー (~RA または ~RK)	保守契約先 (保守会社名)
	合計 _____台			

* 対象の装置型名: PR-L2300、PR-L2300N、PR-L2100、PR-L210S、PR-L2150、PR-L2350、PR-L2360、PR-L2360N、PR-L2130、N1153-L2300、N1153-L2100 (型名の後に SXX (XX は数字) のある装置を含む)
 * 記入欄不足の場合及び設置場所が複数の場合は、別紙(フリーフォーマット)に所在地、型名、シリアルナンバー(製造番号)、それぞれの装置のご担当者様名、連絡先(TEL番号)をご記入の上、本トップシートと共にお送り下さい。

3	添付別紙の有無	<input type="checkbox"/> あり	枚 _____	<input type="checkbox"/> なし	
4	NEC担当営業部門		TEL _____		
	担当者		E-mail _____		
5	販売店名		TEL _____		
	担当者		E-mail _____		
6	ご連絡先	<input type="checkbox"/> お客様	<input type="checkbox"/> 販売店	<input type="checkbox"/> NEC 担当営業	<input type="checkbox"/> その他 *メモ欄にご記入下さい
7	メモ	_____ _____ _____ _____			

※太枠内をご記入の上、上記まで送付頂きますようお願い致します。
 ※ご提供いただいた個人情報は、装置の障害対応目的以外に使用いたしません。