

## キヤノン製プリンタ複合機「Satera MF6780dw」ご購入のお客様へ

日頃はケーズデンキをご愛顧いただき、誠にありがとうございます。

この度、キヤノン製スモールオフィス向け複合機「Satera MF6780dw」の一部において、ファクス操作パネルのファームウェアに不具合が判明し、対応について連絡がございました。

対象製品をご愛用のお客様にはご迷惑をお掛けし誠に申し訳ございませんが、下記ご対応いただきますよう、謹んでお願い申し上げます。

キヤノン株式会社  
キヤノンマーケティングジャパン株式会社

### スモールオフィス向け複合機Satera MF6780dwをご使用のお客様へ

平素はキヤノン製品をご愛用いただき誠にありがとうございます。

2011年9月より製造・販売しておりますスモールオフィス向け複合機「Satera MF6780dw」の一部におきまして、ファクス操作パネルの状態を検出するファームウェアに不具合のあることが判明いたしました。この不具合により、ワンタッチダイヤルキーで宛先を指定した際に、稀に本来指定されるべき宛先と異なる宛先が指定されてしまうという現象が確認されています。

つきましては、その内容と弊社の対応について以下のとおりご案内申し上げます。対象製品をご使用のお客様には、多大なるご迷惑をおかけ致しましたこと謹んでお詫び申し上げます。

今後は、お客様に安心してご使用いただけますよう更なる品質管理の徹底をして参りますので、何卒ご理解、ご協力を賜りますようお願い申し上げます。

#### ■対象製品

製品名：Satera MF6780dw

対象機：シリアルNo.HQW02001～HQW03931の一部該当機種

(ユーザーデータリストのPANELバージョンが2.49以前の機種)

#### 対象機種判別表

対象機種	シリアルNo.	PANELバージョン	
		02.49以前	対象
Satera MF6780dw	HQW02001～HQW03931	02.50以降	対象外
		HQW03932～	

※対象製品の確認方法は、別紙をご参照ください。

#### ■現象

ワンタッチダイヤルキーで宛先を指定すると、稀に本来指定されるべき宛先と異なる宛先が指定されてしまう場合があります。

その結果、操作部のディスプレイに表示された宛先を確認せずにそのままスタートボタンを押すと、意図した宛先と異なる宛先にファクスが送信されるおそれがあります。本現象は、ファクス操作パネルの開閉が正しく認識されないことにより生じ、例えば、ワンタッチダイヤルキー01を押すと、ワンタッチダイヤルキー08(ファクス操作パネルを開けるとキー01と同じ位置(真下)にあるキー08)が指定されます。

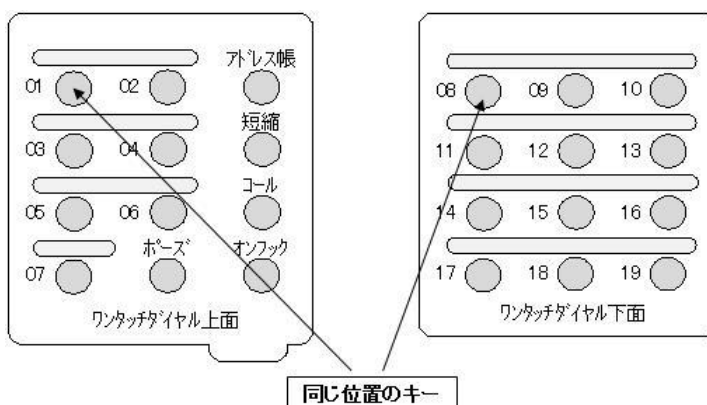

## ■原因

ファクス操作パネル開閉状態を検出する際に発生するスイッチの細かなオン・オフ動作(パネルを閉じる際の反動で生じるパネル自体の上下動による検出への影響)を制御するファームウェアに不具合があり、パネルの開閉状態を実際と異なる状態と誤検出してしまふ為。

## ■対応について

誠に恐縮でございますが、対象製品をご使用の場合には、下記「MF6780コールセンター」までご連絡いただきますようお願い申し上げます。ご連絡を頂戴した後、サービス実施店担当者が訪問し、無償にて本体ファームウェアのバージョンアップ対策を実施させていただきます。

また、保守契約を結ばれているお客様については、サービス実施店から本件についてご連絡を差し上げる場合がございます。

尚、本製品はお客様にて本体のファームウェアのバージョンアップを実施いただくことも可能です。

お急ぎの場合は、下記ダウンロードサイトより修正版ファームウェアをダウンロード頂き、本体ファームウェアのバージョンアップをお願い申し上げます。

## ■ダウンロードサイト

修正版ファームウェアをダウンロードする際は、ご使用しているパソコンのOSによってダウンロードサイトが異なります。

ご使用いただいているパソコンのOSをご確認の上、下記ダウンロードのページより本体ファームウェアのバージョンアップをお願いいたします。

○WindowsOSをご使用の方 <http://cweb.canon.jp/drv-upd/satera-mfp/mf6780firm-win.html>

○MacOSをご使用の方 <http://cweb.canon.jp/drv-upd/satera-mfp/mf6780firm-mac.html>

※本件のご案内ページ <http://canon.jp/mf6780info> に上記URLのリンクがございます。

## ■本件についてのお問い合わせ先

**キヤノン MF6780コールセンター**

**フリーダイヤル 0120-616-886** ※携帯電話・PHSからもご利用になれます

受付時間 平日 9:00~17:00

※土日祝日と年末年始弊社休業日は休ませていただきます

## 【個人情報の取扱いについて】

キヤノンマーケティングジャパン株式会社は、お客さまからの本件防止措置のご依頼に際して、お客さまにお伺いする氏名・住所等の個人情報を、当該ご依頼の対応に必要な範囲内にて使用致します。個人情報をご提供頂けない場合には、本件防止措置の申し込みをお受けすることができない場合がありますので予めご了承ください。

当該個人情報は、適切な安全対策のもと管理し、お客さまの同意なく以下の場合を除き第三者へ開示・提供致しません。

- ・上記利用目的を実施するために、業務を委託するにあたり開示する必要がある場合
- ・法令に基づく場合

尚、当該個人情報は、同対応が完了した際その事後対応に必要な期間保有した後、安全な方法により削除致します。

当該個人情報の管理元は、キヤノンマーケティングジャパン株式会社 MF6780コールセンター個人情報保護担当です。

個人情報の取り扱いに関するお問い合わせは、MF6780コールセンター TEL:0120-616-886(フリーダイヤル)までお願い致します。

このお知らせは、ケーズデンキ各店で対象製品をご購入いただきましたお客様に発送いたしました。  
対象外の製品をお使いのお客様にこのお知らせが届きました場合には、何卒ご容赦ください。

《別紙》

## 【シリアル No.の確認方法】

1. オープンボタンを押して、前カバーを開けます。

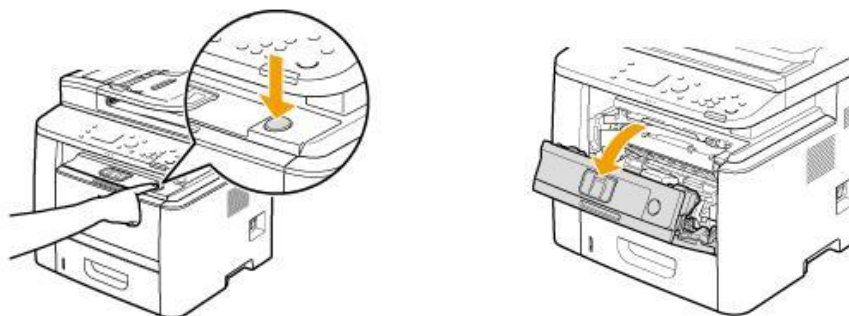

2. 前カバー内側に記載されている、HQW から始まる 8 桁の英数字がシリアル No です。  
※シリアル No. HQW03932 以降は対策済です

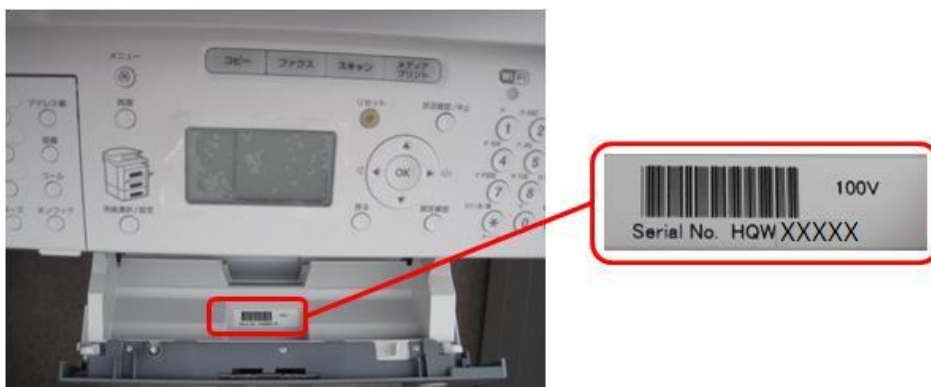

## 【PANEL バージョンの確認方法】

1. 操作パネルの [●] (レポート) を押します。



2. [▲] [▼] で<リストプリント>を選択して、[OK] を押します。

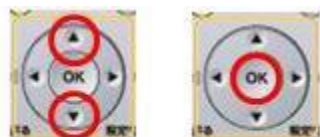
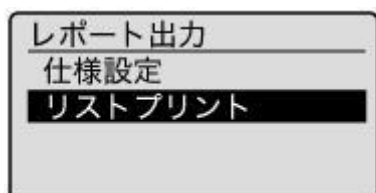

[▲][▼]で選択し[OK]を押します。

3. [▲] [▼] で<ユーザーデータリスト>を選択して、[OK] を押します。

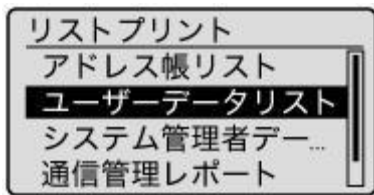

4. 用紙がセットされていることを確認して、[OK] を押します。  
※画面に表示されている用紙をセットしてください。

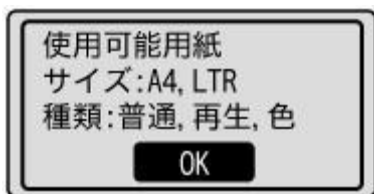

5. [◀] で<はい>を選択して、[OK] を押します。  
※プリントが開始されます。

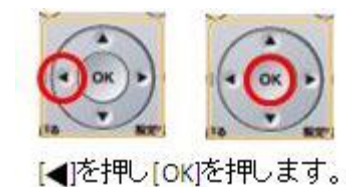
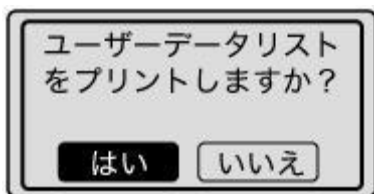

6. プリントが出力されましたら [●] (レポート) を押して、<リストプリント>画面を閉じます。



7. ユーザーデータリストの PANEL のバージョンを確認します。

※PANEL バージョンが 02.50 以降は対策済です  
※右図の例は対策が必要なバージョンです

